



Fabryka Maszyn i Urządzeń Gastronomicznych

Kromet® Sp. z o. o.

ul. Poczтова 30, 66-600 Krosno Odrzańskie

Tel.: 68 383 5273 centrala, 68 3835431 fax, 68 383 5461 dział handlowy

www.kromet.com.pl, e-mail: handlowy@kromet.com.pl

DOKUMENTACJA TECHNICZNO RUCHOWA

PODSTAWA POD PIEC

000.T-PK



000.T-PK10



Wyrób posiada atest Państwowego Zakładu Higieny nr B-BŻ-6071-188/20/D
Krosno Odrzańskie, listopad 2021 r.

1.	CHARAKTERYSTYKA	3
1.1	Przeznaczenie	3
1.2	Opis.....	3
1.3	Dane techniczne	3

1. CHARAKTERYSTYKA

1.1 Przeznaczenie

Podstawa pod piec przeznaczona jest do profesjonalnego użytku w zakładach zbiorowego żywienia. Podstawa wyposażona jest w prowadnice do odkładania pojemników, tac, rusztów GN1/1. Podstawa pod piec 000.T-PK dedykowana jest pod piece z serii 000.PK-4, 000.PK-6. Podstawa pod piec 000.T-PK10 dedykowana jest pod piec 000.PK-10.

1.2 Opis

Podstawa pod piec zbudowana jest z wysokogatunkowych blach nierdzewnych. Konstrukcja wsparta jest na czterech regulowanych nogach. W podstawie zamontowane są prowadnice.

1.3 Dane techniczne

Dane techniczne	000.T-PK	000.T-PK10
Szerokość [mm]	665	
Głębokość [mm]	700	
Wysokość [mm]	850	630
Ilość poziomów prowadnic	10	
Podstawa dedykowana pod piec	000.PK-4, 000.PK-6	000.PK-10
Masa [kg]	17	19

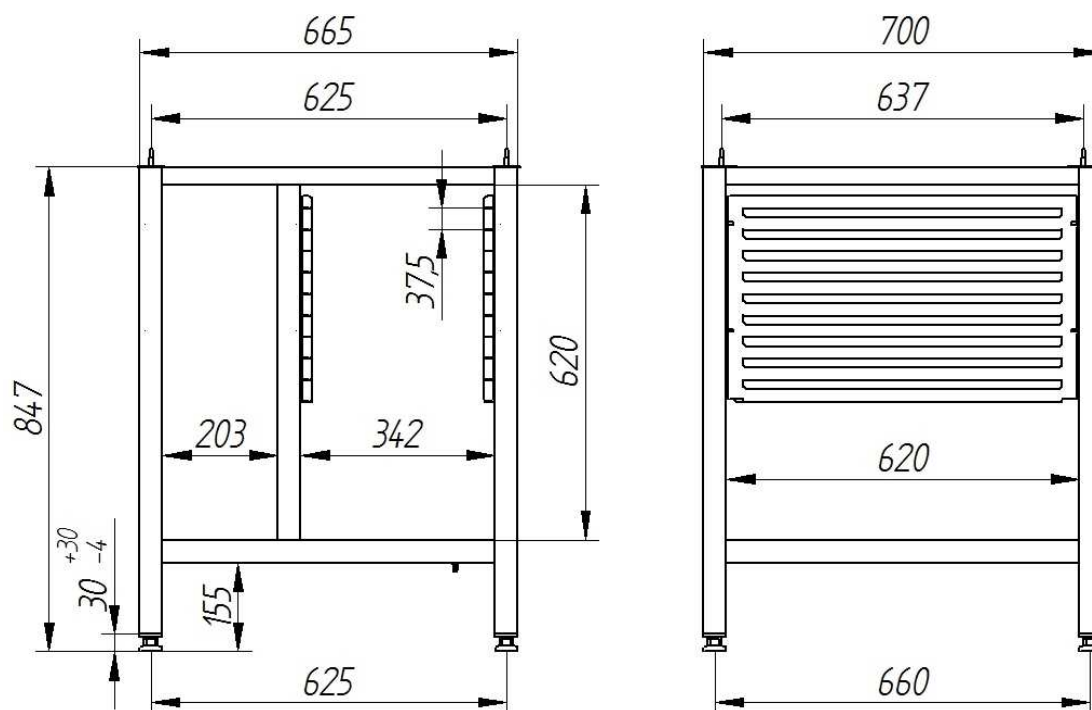

rys 1. Wymiary podstawy pod piec 000.T-PK

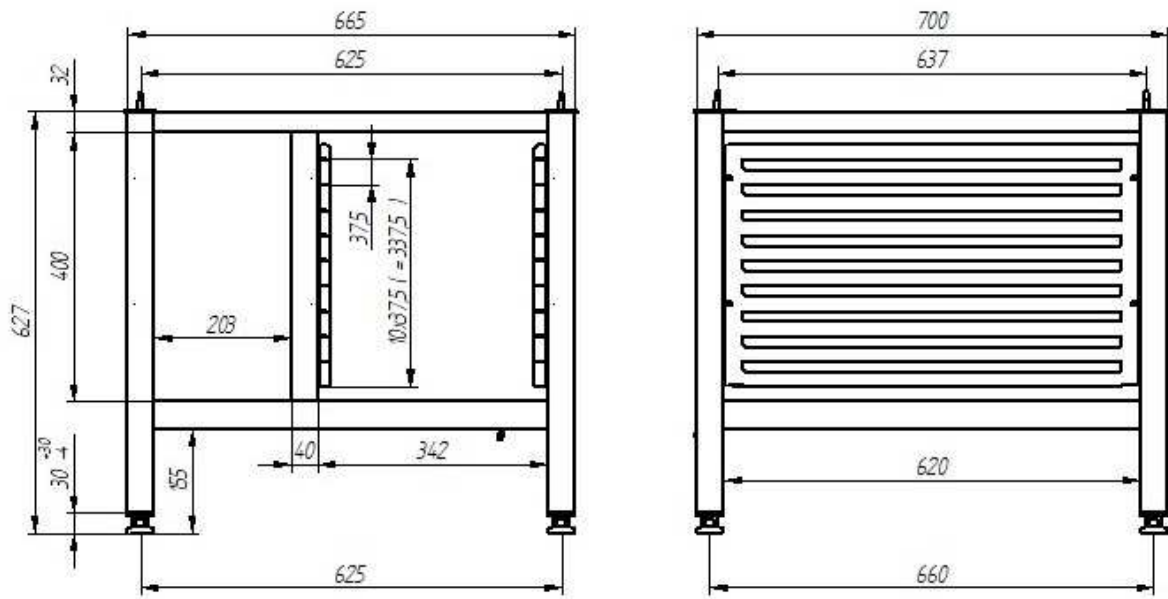

rys 2. Wymiary podstawy pod piec 000.T-PK10